

CEDIMA Stein-Bandsäge CBAS 500

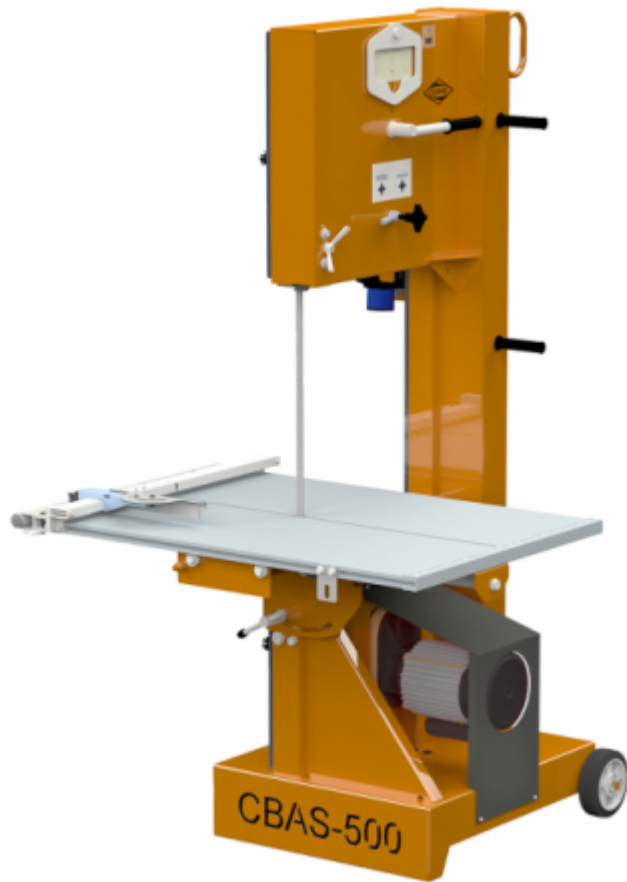

SKU
116354

Herstellernr.
50009286

- Gehrungswinkel-Anschlag mit Schnellspannhebel
- Automatische Sägebandabschaltung nach Schnittende
- praktische Handgriffe, große Laufräder
- ausschwenkbare Kranöse für einfachen Standortwechsel

Beschreibung

Die Cedima Stein-Bandsäge CBAS 500 ist zum schnellen und präzisen Einsatz auf der Baustelle.

- Geeignet zum Trockenschneiden großer Bausteine aus Porenbeton und Hohlblockziegel mit geringer Dichte
- Automatische Sägebandabschaltung nach Schnittende
- Schrägstellung des Schneidtisches, praktische Handgriffe, große Laufräder und ausschwenkbare Kranöse für einfachen Standortwechsel
- Gehrungswinkel-Anschlag mit Schnellspannhebel
- Betriebsstundenzähler

Anwendung:

Zum Trockenschneiden großer Bausteine aus Porenbeton und Hohlblockziegel mit geringer Dichte

Vorteile:

- Gehrungswinkel-Anschlag mit Schnellspannhebel
- Automatische Sägebandabschaltung nach Schnittende
- praktische Handgriffe, große Laufräder
- ausschwenkbare Kranöse für einfachen Standortwechsel

Spezifikation

Artikelnummer

116354

max. Schnittlänge (mm)

690

Gewicht (kg)

150

Leistung/kW

1,5

Hersteller

Cedima

Höhe Kranöse ausgeschwenkt (mm)

1970

Tischbreite (mm)

710

Max. Schnitttiefe/mm

510

Produkthöhe (cm)

184,5

Produktlänge (cm)

110

Produktbreite (cm)

109,5

Elektr. Anschluss (V / Hz)

230 V / 50 Hz

Durchlass Holm/Sägeband (mm)

490

Medien

